

M-Serie M 200 / M 202 / M 210 / M 212

Druckende preisrechnende Waage

- ◆ **M 200 / M 210**
Oberschalige Kompaktwaage,
Hochanzeige für Kunde
- ◆ **M 202 / M 212**
Kunde und Verläufer
- ◆ **M 200 / M 202**
Kassetten-Drucker für Bon-u.
Etikettenrollen bis zu 120 mm
Durchmesser
- ◆ **M 210 / M 212**
Clamshell-Drucker bietet
einfachen und schnellen
Bonrollenwechsel
- ◆ Gehäuse aus unempfindlichem
hellgrauem Kunststoff, Beschalung
Edelstahl rostfrei
- ◆ Anzeige: Hintergrundbeleuchtetes
LCD-Display
- ◆ Bis zu 99 verschiedene
Etikettenformate – 87 davon
vorprogrammiert
- ◆ **M 202**
92 Vorwahltasten
- ◆ Großer Text- und Datenspeicher
- ◆ Programmierbare Barcodes
- ◆ Abrechnungsmodus mit MwSt-
Ausweisung
- ◆ Ethernet-Netzwerk, im Verbund bis
zu 31 Waagen
- ◆ Flash-Programmspeicher - einfache
Anpassung an neue Funktionen
- ◆ Automatischer Etikettendruck in der
Vorverpackung
- ◆ Tierkörper-Herkunftsnachweis,
- ◆ Kassenschublade anschließbar



M200 / M202 / M210 / M212

Technische Daten

	6 kg AVR		15 kg AVR		30 kg AVR	
Wägebereich	0g-3000g	3000g-6000g	0g-6000g	6000g-15000g	0g-15000g	15000g-30000g
Teilung	1 g	2 g	2 g	5 g	5 g	1000 g
Tarabereich	1000 g		2000 g		5000 g	
Netzspannung	220V-240V bei 50 Hz oder 60 Hz					
Netto-Gewicht	ca. 16 kg					
Brutto-Gewicht	ca. 21 kg					

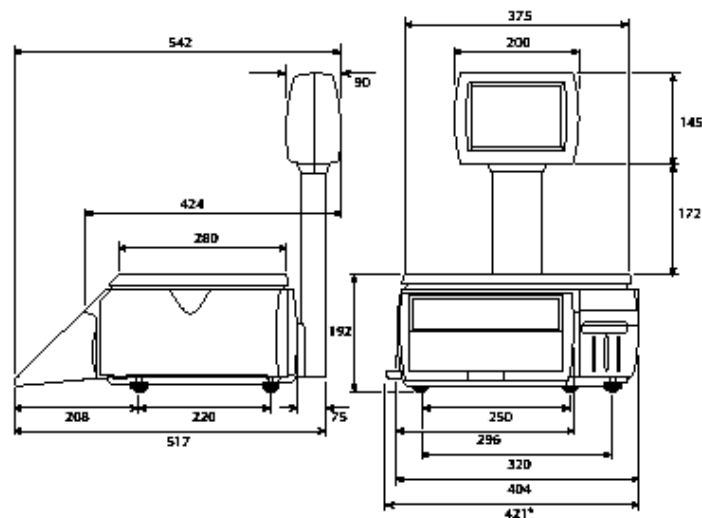

M 200 / M 210 / M 202 / M 212

* Modelle M 210 / M 212 = 417



Bei Schumann ist man gut daran!

Bezeichnung	Wägebereich kg	Ablesbarkeit g	Bestell-Nr.	Preis in Euro
M 200-geeicht	6/3	2/1	WBe9995-0197	2350,-
	15kg/6 kg	5/2	WBe9995-0194	2350,-
	30kg/15 kg	10/5	WBe9995-0198	2350,-
M 210-geeicht	6/3	2/1	WBe8149-0025	2250,-
	15kg/6 kg	5/2	WBe8149-0026	2250,-
	30kg/15 kg	10/5	WBe8149-0027	2250,-
Zubehör:				
Programmiersoftware			WBEMX50	249,-
Beschalung			WBe3437-0141	27,-
Kassenschublade			WKSchbl	192,-
PLU-Haube			WBe3837-0169	8,-
Thekenbrett			WBe3837-0200	192,-

Albert Schumann GmbH / Schul Str. 12 / D-24969 Sillerup
 Tel.: + 49 4604 759
 Fax: + 49 4604 98 93 67
 Email: office@schumann-gmbh.de
 www.schumann-gmbh.de